



FICHA TECNICA



FABRICANTE

ATOUT COMPOSITES

Parc Industriel de Tabari

8 Rue des Filatures

44190 CLISSON — FRANCE

+33 (0)2 40 54 33 07

bienvenue@atoutcomposites.fr

www.atoutcomposites.fr



DESCRIPCIÓN DEL PRODUCTO

Alianza de un Gel Coat de superficie y una resina mineral asociada a fibra de vidrio, nuestros productos son resistentes, ajustables y benefician de una amplia gama de colores en acabado satinado.

El gel coat es un revestimiento superficial bioestático que evita la proliferación de cualquier tipo de micro-organismo, inerte, no tóxico, casi ignífugo, de fácil mantenimiento, reparable y con un alto nivel de resistencia a los agentes químicos, al vapor o a la intemperie.

Además, es un producto sólido, no poroso y homogéneo en todo su espesor .

Medidas de un lavabo hasta 4000mm.

COMPOSICIÓN DEL PRODUCTO

- ✓ Resina con carga mineral (>50%) & fibra de vidrio,
- ✓ Revestimiento de gel coat bioestático,
- ✓ Goma de refuerzo en poliuretano de alta densidad según la forma y tamaño del producto
- ✓ Nuestros productos son monobloques, sin juntas.

Conformidad con la norma de accesibilidad para personas minusvalías

Options :

- ♦ Petos y respaldos moldeados con un radio de 12mm para facilitar la limpieza y una higiene perfecta. Faldón delantero y/o lateral con un radio mínimo de 6mm,
- ♦ Borde vierteaguas antigoteo según el modelo,

COMPARACIÓN DE MATERIALES REALIZADA POR EL CETIM

Source : CETIM (Centre Technique des Industries Mécaniques) Information n°162

Les valeurs et appréciations sont données pour des conditions standards de matériau et de mise en œuvre (*= moyen / **= bon).

	Gel Coat & Resina mineral ATOUT COMPOSITES	Resina mineral	Corian O equivalente	Laminado de madera	Resina acrílica con laminado
Materia primera	Gel Coat, resina mineral, fibra de vidrio	Resina con carga (>70%)	Panel y pegamiento	Panel de madera, pegamiento, tornillo	Hoja de acrílico, resina, fibra
Process de producción	Gel coat, resina mineral, fibra de vidrio. Molde abierto	Molde cerado, resina colada	Despiece de paneles, pegamiento,	Despiece, ensamblaje, pegamiento, tornillos	termoformado, resina y fibra
Agregar un lavabo	Monobloque sin junta	Monobloque sin junta	Pegado, con junta invisible	Agregado con junta visible	Monobloque sin junta
Densidad (kg/m³)	5 – 7	18 – 30	20 – 25	17 – 38	6 – 10
Espesor (mm)	3 – 4	12 – 15	13	18 – 30	4 – 6
Resistencia a tracción (Mpa)	60 – 150	20 – 50	25 – 35	15 – 80	60 – 150
Resistencia al corte	**	*	*	*	**
Resistencia a rotura	**	*	*	**	**
Resistencia a los arañazos	*	*	*	**	*
Resistencia química	**	**	**	**	*

PRUEBAS A LOS PRODUCTOS QUÍMICOS

PRODUCTOS	Observación al cabo de 1h	Observación al cabo de 24h	Observación al cabo de 48h
Acétona	Inalterado	Inalterado	Inalterado
Ácido acético en solución al 10% en peso	Inalterado	Inalterado	Inalterado
Ácido clorhídrico concentrado	Aureola Azul	Aureola Azul + pérdida de brillo	Aureola Azul + pérdida de brillo
Ácido sulfúrico concentrado	Degradación total del Gelcoat	Degradación total del Gelcoat	Degradación total del Gelcoat
Amoniaco concentrado	Coloración rosada	Coloración rosada + pérdida de brillo	Coloración rosada + pérdida de brillo
Anios sps60	Inalterado	Inalterado	Inalterado
Aniospray 29	Inalterado	Inalterado	Inalterado
Aniosurf premium pur	Inalterado	Inalterado	Inalterado
Argos 2 ND	Inalterado	Inalterado	Inalterado
Bétadina 10%	Inalterado	Inalterado	Inalterado
Carbonato de sodio	Inalterado	Inalterado	Inalterado
Cloruro de sodio al 10%	Inalterado	Inalterado	Inalterado
Descalificador WC	Inalterado	Inalterado	Inalterado
Detergente Anios puro	Inalterado	Inalterado	Inalterado
Lejía pura berlingot	Inalterado	Inalterado	Perdida de brillo+ amarillamiento
Agua oxigenada	Inalterado	Inalterado	Inalterado
Eosina	Inalterado	Inalterado	Inalterado
Hidroxido de sodio	Ausencia de mancha	Coloración marron, degradación del gel coat	Coloración marron, degradación del gel coat
Surfanios concentrado PH 14	Inalterado	Inalterado	Inalterado
Surfanios premium puro	Inalterado	Inalterado	Inalterado
Surfa safe	Inalterado	Inalterado	Inalterado

MANTENIMIENTO

Las superficies planas de los aparatos sanitarios fabricados por Atout Composites conservaran su aspecto brillante a condición de que se sigan las siguientes instrucciones :

- Usar una esponja de polietileno o toallitas húmedas (no se use el lado verde ni azul ni rojo de la esponja)
- Nunca utilizar productos abrasivos (crema abrasiva). Elegir productos « Clic Spray » que mantienen un acabado de la superficie impecable.
- En lo que se refiere a la limpieza y desinfección con lejía, es necesario enjuagar bien después de cada operación.
- En caso de manipulación inadecuada de un producto muy básico (ph<10 tipo sosa caustica o desincrustante WC), enjuagar con agua,
- En caso de ensuciamiento por incrustaciones o colorante tipo cafeína/teína, empezar con un desincrustante de vinagre blanco puro antes de cualquier procedimiento de limpieza

UTILISACIÓN

- Es necesario utilizar un mantel de mesa antes de colocar un objeto caliente sobre una encimera de Atout Composites.



- En caso de arañazos o quemaduras superficiales de cigarrillo, lijar ligeramente con un abrasi-vo 1200/2400 y luego cubrir el brillo con una pasta de pulir.
- En caso de astillas o arañazos profundos, podemos proporcionarle la Atout Box Repair para restaurar el brillo total de su producto.

NORMAS

- Clasificación Fuego/ Humo : **Gel Coat M2/F1, Résina M2/F1,**
- **Norma ISO 846 Sanitized antibactérien** « Plastiques - Evaluations de l'action des micro-organismes »,
 - **PMR** : Norma de accesibilidad para personas con minusvalías (decreto de 01/08/2066 artículos R.111-19 a R111-19-3 y R 111-19-6 del código de construcción y vivienda relativo a la accesibilidad para las personas con discapacidad).
- Resistencia al arañazo y a la abrasión superficial según la norma EN 14688,
- Espesor del composite entre 7 y 17 mm (dependiendo de la forma y tamaño del producto. Densidad de aproximadamente 8kg/m²).

FIJACIONES

Nuestros productos son autoportantes y se entregan con fijaciones adaptadas (ángulo de acero galvanizado o soporte de acero termolacado de blanco,) dependiendo de la forma y tamaño del producto.







Modelo	Medidas	Vision
Soporte de acero plegado termolacado	de 225 a 560mm, espesor 33mm	
Angulo de acero	de 300 o 450mm, Espesor 2mm	
Soporte en Z	76 x 46 x 20mm	
Puntal en angulo	de 627 à 1048mm	
Puntal recto	40 x 40 x 850mm ajustable	
Base de Acero termo-lacado	A medida, adaptado a la forma del lavabo	

COMPLEMENTOS

Desague completo con tapón Ø32 / Ø40	
Desague completo con tapón y desbordamiento Ø32 / Ø40	
Sifón ajustable Ø40	
Sifón Senzo Ø32	
Desague a rejilla curvada de latón cromado Ø63	
Desague a rejilla curvada de latón cromado y desabordamiento Ø63	
Sifón NEO ajustable Ø32	

MONTAJE

Instrucciones de instalación de un lavamanos

- 1  Trazar a la altura deseada del tablero
- 2  Colocar el lavamanos en su lugar (con caballetes si es necesario)
- 3  Debajo del lavamanos, ubicar y trazar la posición de los soportes, esquineros
- 4  Taladrar los agujeros para los tornillos (diámetro de 8 mm)
- 5  Fijar los soportes, esquineros en la pared con tornillos (diámetro de 8 mm)
- 6  Fijar el lavamanos sobre los soportes o esquineros (pegado) y ajustar la nivelación si es necesario.

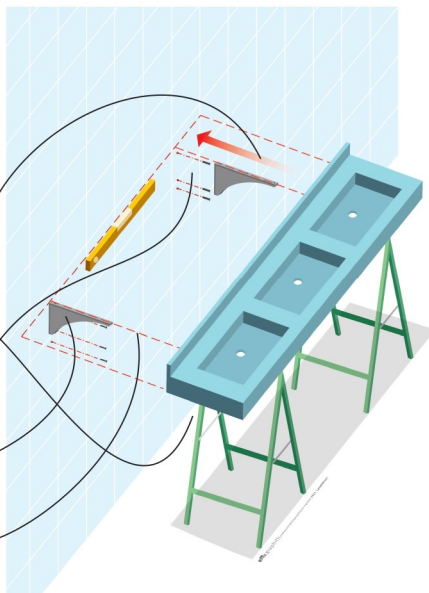

LAS OPCIONES DE UN LAVABO

